

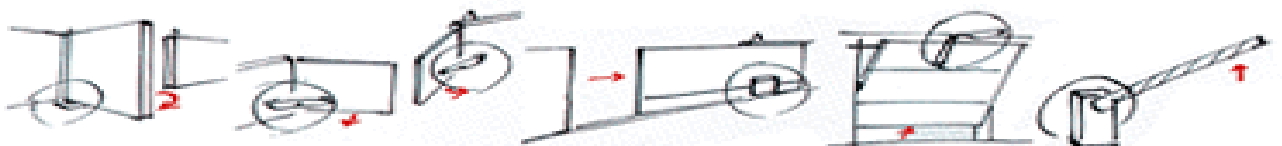

ROGER
Belgium

INSTALLATIEHANDLEIDING STURING H70/101AC

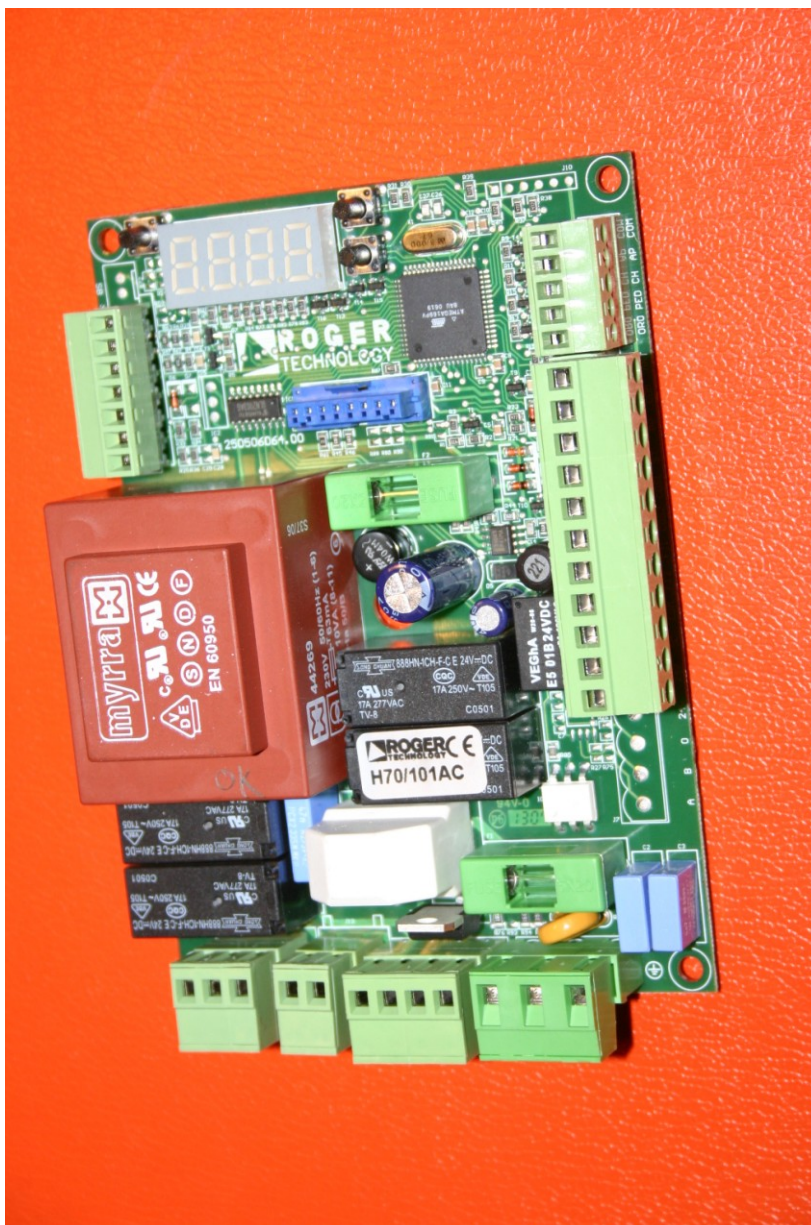

TECHNICAL DETAILS

- ◆ 1 motor 230V~ ±10% 50Hz, 2200W max
- ◆ Werkingstemperatuur van -10 to +55°C
- ◆ knipperlicht 1A max (spanningsvrij contact)
- ◆ omgevingslicht 2A max (spanningsvrij contact)
- ◆ 2 soorten ‘ snelheidsvertragers’
- ◆ 8 soorten ‘startkracht’
- ◆ 8 soorten ‘ normale werkkraft’
- ◆ 8 soorten ‘ kracht bij vertraging’
- ◆ Electronische stop met 8 soorten ‘stopkracht’
- ◆ 99 mogelijkheden om een obstakel te herkennen op normale snelheid
- ◆ 99 mogelijkheden om een obstakel te herkennen bij vertraagde snelheid
- ◆ Software selectie bij links –of rechtsdraaiende motor
- ◆ Softwarematige uitsluiting als men ingang NC niet gebruikt
- ◆ Programmeerbare ingang voor een klok
- ◆ 2 ingangen voor veiligheidsbanden
- ◆ 1° radiokanaal voor verschillende ingang/uitgang
- ◆ verklikkerlicht indien open 24VAC 2W max
- ◆ maximum aangesloten accessoires 300mA bij 24VAC
- ◆ 2° radiokanaal voor verschillende ingang/uitgang
- ◆ Spanningsvrij knipperlicht op uitgang
- ◆ Spanningsvrije uitgang voor omgevingslicht
- ◆ Controle van de loopweg door encoder en eindloopschakelaar
- ◆ Automatisch aanleren van de loopweg
- ◆ Werkt zonder eindloopschakelaar (encoder is noodzakelijk)
- ◆ 5 mogelijkheden om de werking te definiëren
- ◆ Paswoord ter bescherming van de configuratie
- ◆ Geheugen van het aantal bewegingen
- ◆ Geheugen van de werktijd van de motor
- ◆ Geheugen van de werktijd van de sturing
- ◆ Aantonen van het serienummer van de sturing

configuratie van de paramaters

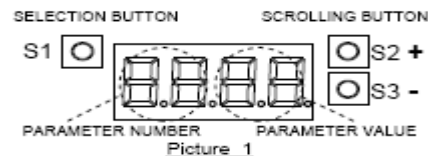

De configuratie van de besturing doe je door wijzigingen aan te brengen aan de voorgeprogrammeerde standaardwaarden. Dit doe je met de knoppen S1,S2 en S3 (foto1).

De standaardwaarden van besturing kan je terug vinden in de laatste kolom van de van de tabel met standaardwaarden (pg4)

STANDBY MODUS

Na tien minuten rust, komt het scherm op standby. Dan zal u enkel een knipperende ‘power’ zien; foto 5

HET TONEN VAN DE INGANG MODUS

Als de spanning terugkomt, of door op één van de drie knopjes te drukken, dan zal de display u de ingangsmodus weergeven. Elke ingang wordt weergegeven met een deeltje van het display (foto5). De 2 radiokanalen kan je combineren met verschillende commando's (parameters 76 en 77). Als we één van de beide radiokanalen activeren dan zal de sturing u de refererende waarde tonen.

HET TONEN VAN DE PARAMETERS MODUS

Als we S2 of S3 indrukken; zal de sturing u niet meer de ingangen tonen, maar wel de parameters (zie foto 2). De parameter wordt getoond door de twee linkse knipperende nummers op het display, terwijl de waarde van de parameter op de rechterkant van het display oplicht.

Als we nu op S2 drukken zal de sturing u de volgende parameter weergeven en zijn waarde, dit van de eerste tot de laatste. Bij parameter LL=0 zal de besturing u enkel de basis parameter tonen. Terwijl hij u alle parametes toont bij LL=1.

Als we de laatste parameter (CP) ingeven, dan zal bij een druk op de S2-knop, de input zien . Als we nu nogmaals op S2 drukken dan zal de besturing ons de reeds getoonde parameters nogmaals weergeven. S3 geeft ons dezelfde functie maar in de omkeerde richting van de laaste naar de eerste dus

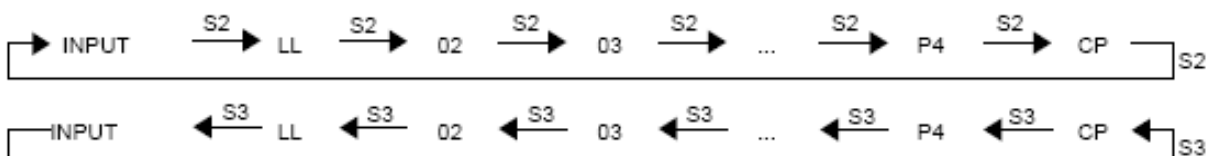

Picture 2

VERANDEREN VAN DE PARAMETERS

Als we de te wijzigen parameter selecteren kunnen we deze wijzigen door op S1 te drukken. Indien de sturing uitgerust is met een paswoord, zal de sturing u de parameter weergeven maar kan je hem niet wijzigen. We kunnen hem pas wijzigen als we het paswoord ingeven (P1,P2,P3,P4). De parameter wordt weergegeven door de twee linker nummers op het display die oplichten. Terwijl de te wijzigen parameter-waarde staat te knipperen op de twee rechter nummers van het display. Het wijzigen van parameters zal gebeuren door de knoppen S2 en S3, we kunnen een van de aangegeven waardes kiezen (zie parameter tabel pagina 4).

Als we nu op S1 drukken, bevestigen we onze selectie en zien we terug de parameter modus. Indien we in het menu zijn om parameters te wijzigen, maar we drukken op geen enkele knop, dan zal na 30 seconden de besturing terug keren naar het modus waarin de parameters gewoon worden weergegeven.

Als we de parameterwaarde wijzigen, dan zal deze pas geactiveerd worden na het sluiten van de poort indien men gebruikt maakt van eindeloopschakelaars. Anders moet je het systeem volledig uitzetten en daarna weer inschakelen.

STANDAARD INSTALLATIE

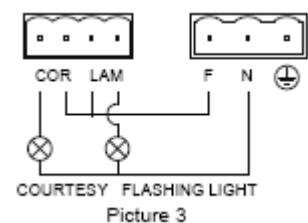

- ◆ Je moet de elektrische aansluiting maken van de accessoires, van de bediening en van de veiligheidselementen. (foto 4)
- ◆ Opgelet bij het aansluiten van het knipperlicht en de omgevingsverlichting want dit zijn spanningsvrije contacten. (foto 3.)
- ◆ Sluit de voeding aan.
- ◆ Het is niet nodig om brugjes te leggen aan geen enkele veiligheidsingang die we niet gebruiken. Zoals eindeloopschakelaars (parameter 72), fotocellen (parameter 50, 51, 53 en 54) en veiligheidsbanden (parameter 73 en 74), want deze kunnen softwarematig uitgeschakeld worden. De enigste parameters waar je een brugje moet aanhangen is de stop, indien je deze niet gebruikt welliswaar.
- ◆ Gebruik parameter 71, om aan te tonen waar de motor gemonteerd werd: links of rechts (kijk aan de binnenzijde). De standaard opstelling is aan de rechterkant (71=1), indien hij links gemonteerd werd zet je 71=0. Als je deze instelling gewijzigd hebt kan je de voeding uit –en inschakelen.
- ◆ Het is nodig om de lengte van de poort of hekken aan te leren aan het systeem. Hierbij plaats je de poort manueel halfopen, daarna selecteer je parameter 10. Zet de waarde op 1 en bevestig door op S1 te drukken, hierna zien we alle nummers knipperen en dan druk je op PP. De motor zal de poort volledig laten opengaan en terug laten sluiten in vertraagd tempo. Als het proces juist is uitgevoerd dan zal de parameter terug op 0 komen te staan. Indien het display u echter ' _E ' toont, dan wil dit zeggen dat het niet gelukt is en moet het je het ganse proces herhalen. Als het bij de volgende poging terug niet lukt, dan moet je het koppel (parameter 31, 32) vermeerderen, of de gevoeligheid verminderen (parameter 42,43). Hierna herbegint je terug.

CONTROLE STATUS

De besturing is in controle status in 3 gevallen:

- ◆ Mechanische ontgrendeling van de motor en het dan manueel verplaatsen van de poort.
- ◆ Na het wegvallen van de stroom.
- ◆ Als de eindeloopschakelaar niet geïnstalleerd werd en de poort komt drie opeenvolgende keren een obstakel tegen op dezelfde plaats. In dit geval zal de sturing wachten op uw commando. Eens ze een commando gekregen heeft zal ze traag openen tot aan de mechanische stop of tot aan de eindeloopschakelaar. Als de sturing een ander signaal (commando) ontvangt zal ze sluiten in vertraagd tempo, dit eveneens tot aan de eindeloopschakelaar of mechanische stop. Als dit proces juist uitgevoerd is, zal de besturing terug normaal functioneren. Anders zal ze blijven vertraagd werken tot wanneer een van de basiswaarden bevestigd werd.

PASWOORD

De mogelijkheid is er dus om een paswoord in te stellen. Samengesteld uit 4 parameters P1,P2,P3 en P4. Het is enkel mogelijk om het paswoord te wijzigen als je de 4 nummers correct ingeeft. Indien niet, kan je enkel de parameters zien, niet wijzigen. Het standaard ingestelde paswoord door ons is 00 00 00 00, op die manier

ontgrendel je dus de besturing. Om dit paswoord te wijzigen is het nodig de sturing te deblokken, dit doe je door de 4 parameters P1,P2,P3 en P4 in te geven. Dan geef je het nieuwe paswoord in, dan selecteren we parameter CP. Druk nu op S1 (00 zal knipperen), uiteindelijk druk je tergelijktijd op S2 en S3. Nu is de sturing nog steeds gedeblokkeerd, om ze op nu terug te blokkeren moet je de spanning afzetten of de stand-by modus van het display afwachten (dan zie je power-ledje knipperen).

Parameter Nummer	Beschrijving van de parameter functies Parameter waarde → gevolg voor de parameter	standaardwaarde
------------------	---	-----------------

INGANG		Tonen van de ingang status (foto 5)	
LL	Programmatie 0 → BASIS, toont enkel een deel van de parameters (diegenen niet gemarkeerd door een A) 1 → GEAVANCEERD, toont alle parameters		0
02	Automatisch sluiten na tijd van stilstand 0 → OFF niet automatisch sluiten 1-15 → aantal = aantal pogingen tot sluiting 99 → zal altijd hersluiten		0
03	Automatisch sluiten na stroompanne 0 → OFF, zal niet sluiten als de stroom terug is 1 → ON, zal sluiten als de stroom terug is		0
04	STAP VOOR STAP (PP) 0 → OPENEN – STOPPEN – SLUITEN – STOPPEN – OPENEN - STOPPEN 1 → PP commando: enkel openen wanneer compleet geopend, vernieuwt het de pauzetijd 2 → PP commando: enkel openen, wanneer compleet geopend bij commando sluit ze 3 → OPENEN – SLUITEN – OPENEN - SLUITEN 4 → OPENEN – SLUITEN – STOPPEN – OPENEN – SLUITEN		0
05 A	Voorknipperen licht 0 → knipperlicht begint te knipperen van zodra de poort beweegt 1-60 → duurtijd in seconden dat het licht reeds knippert voor de poort beweegt		0
06 A	PP Voetgangersdoorgang 0 → menu voetgangers: OPEN – STOP – CLOSE – STOP – OPEN - STOP 1 → voetgangers enkel open		0
07 A	Dodemansbediening 0 → normale functie 1 → de poort beweegt enkel na het blijven drukken op de knop openen of sluiten		0
10	Aanleren van de werklengte (uit te voeren als de poort halweg werklengte staat). Om de werklengte aan te leren moet je de waarde op 1 zetten, dan bevestig je door op S1 te drukken. Nadien zullen alle nummers flikkeren en dan druk je op PP. De motor zal een volledige open-sluit-beweging maken aan vertraagde snelheid. Als dit proces juist is doorgevoerd, zal de parameter terug op 0 komen, indien hij _E toont dan is het niet gelukt en moet je herbeginnen.		0
11 A	Vertraagde snelheid 1-20 → het percentage van vertraging ten opzichte van de normale snelheid.		15
13 A	Hoeveel duwt de poort nog na bij sluiting 1-99 → percentage van de totale werkslag (tolerantie van de juistheid van sluiting)		10
15 A	Lengte van de voetgangersopening 1-99 → Percentage van de normale werklengte die zal openen voor de voetganger		30
21	Pauzetijd voor het automatisch hersluiten. Wanneer een van de fotocellen is onderbroken zal de timer met de tijd van de stilstand van de poort stoppen, Wanneer het signaal van de fotocel is hersteld zal de timer gewoon verder tellen 0-90 → pauze-tijd in SECONDEN vooralleer automatisch hersluiten 92-99 → Vanaf het nummer 92 toont men ons de pauze-tijd in minuten alvorens de poort automatisch zal sluiten (dus van 2 tot 9 minuten)		30
27 A	Tijd van hernemen na contact met de veiligheidsband of anderen 0-99 → aantal seconden van hernemen		2
31	Krachtniveau tijdens normale gang 1-8 → NIVEAU (1 = minimum... 8 = maximum)		5
32 A	Krachtniveau tijdens de vertraagde gang 1-8 → NIVEAU (1 = minimum... 8 = maximum)		8
33	Krachtniveau tijdens opstarten		8

A	0 → opstarten niet mogelijk 1-8 → NIVEAU (1 = minimum... 8 = maximum)	
34	Programmatie van het opstarten om schade te vermijden bij het opstarten	2
A	0 → rustige start niet geactiveerd 1 → rustige start 2 → zeer rustige start	
35	Krachtniveau bij opstart (andere richting) na onderbreking door de veiligheidsband of andere.	8
A	0 → opstarten niet mogelijk, 1-8 → NIVEAU (1 = minimum... 8 = maximum)	
36	Opstarttijden	5
A	1-20 → PERCENTAGE van de start tov een normale werkgang	
38	Lossen elektrisch slot: Wanneer de poort gesloten is, zal het toch nog een korte sluitende beweging maken zodat het elektrisch slot kan ontgrendelen.	0
A	0 → de motor start direct normaal en laat het elektrisch slot dus niet eerst ontgrendelen 1-99 → milli-seconden dat men het hekken toe duwt ter ontgrendeling van het elektrisch slot.	
41	Vertraagsnelheid	0
	0 → vertraag snelheid tijdens de vertraagde snelheid. 1 → extra vertraagde snelheid tijdens de vertraagde snelheid	
42	Gevoeligheid om een obstakel op te merken tijdens een normale werkgang	70
A	1-99 → gevoeligheid (1=niet gevoelig ... 99=maximale gevoeligheid)	
43	Gevoeligheid om een obstakel op te merken tijdens de vertraagde gang	80
A	1-99 → gevoeligheid (1=niet gevoelig ... 99=maximale gevoeligheid)	
50	Gedrag na het onderbreken van de straal van fotocel 1 (FT1) bij de opening	0
A	0 → negeren, het doet niets, zelfde gedrag indien fotocel 1 niet geïnstalleerd is. 1 → STOPPEN, de poort stopt tot als er een signaal komt op een bedieningsingang 2 → zowel tijdens het openen als sluiten zal de poort stoppen en blijven staan 3 → TIJDELIJKE STOP, wanneer het signaal hersteld is zal hij verder openen.(in openen/sluiten) 4 → tijdelijke stop (in openen/sluiten) en sluit ze bij herstelling van het signaal	
51	Gedrag na het onderbreken van de straal van fotocel 1 (FT1) bij het sluiten	2
A	0 → negeren, het doet niets, zelfde gedrag indien fotocel 1 niet geïnstalleerd is. 1 → STOPPEN, de poort stopt tot als er een signaal komt op een bedieningsingang 2 → onmiddellijke omgekeerde beweging, het zal dus even openen 3 → TIJDELIJKE STOP, wanneer het signaal hersteld is zal hij verder openen. 4 → draait om als de straal van de sluitende poort hersteld is, ze gaat dus open	
52	Als de poort gesloten staat het een opening toe als de straal van fotocel FT1 onderbroken is	0
A	0 → poort is gesloten, opent niet bij een onderbroken straal van fotocel FT1. 1 → poort is gesloten, opent bij een onderbroken straal van fotocel FT1 2 → Als de straal van fotocel FT1 is onderbroken, zal ze openen.	
53	Gedrag na het onderbreken van de straal van fotocel 2 (FT2) bij de opening	3
A	0 → negeren, het doet niets, zelfde gedrag indien fotocel 2 niet geïnstalleerd is. 1 → STOPPEN, de poort stopt tot als er een signaal komt op een bedieningsingang 2 → onmiddellijke omgekeerde beweging, het zal dus even sluiten 3 → TIJDELIJKE STOP, wanneer het signaal hersteld is zal hij verder openen. 4 → draait om als de straal van de openende poort hersteld is, ze zal dus sluiten	
54	Gedrag na het onderbreken van de straal van fotocel 2 (FT2) bij het sluiten	2
A	0 → negeren, het doet niets, zelfde gedrag indien fotocel 2 niet geïnstalleerd is. 1 → STOPPEN, de poort stopt tot als er een signaal komt op een bedieningsingang 2 → onmiddellijke omgekeerde beweging, het zal dus even openen 3 → TIJDELIJKE STOP, wanneer het signaal hersteld is zal hij verder openen. 4 → draait om als de straal van de sluitende poort hersteld is, ze zal dus openen.	
55	Als de poort gesloten staat het een opening toe als de straal van fotocel FT2 onderbroken	0
A	0 → poort is gesloten, opent niet bij een onderbroken straal van fotocel FT2. 1 → poort is gesloten, opent bij een onderbroken straal van fotocel FT2, mits commando van bv afstandsbediening 2 → Als de straal van fotocel FT2 is onderbroken, opent ze direct en dit zonder verder commando.	
56	Als de poort volledig open is, zal ze sluiten na 6 seconden als de straal van de fotocellen in onderbroken	0
A	0 → er zal niets gebeuren als de straal van de fotocellen is onderbroken. De poort staat open 1 → de straal van fotocel 1 is onderbroken, als de poort volledig openstaat zal ze sluiten na 6sec. 2 → de straal van fotocel 2 is onderbroken, als de poort volledig openstaat zal ze sluiten na 6 sec	
60	Remwerking toegelaten bij het bereiken van de eindloppschakelaars	1

A	0 → remt niet bij het bereiken van de eindeloopschakelaar 1 → remt bij het bereiken van de eindeloopschakelaar	
61	Remwerking toegelaten door onderbreking van de fotocellen	1
A	0 → remt niet bij het onderbreken van de fotocel 1 → remt bij het onderbreken van de fotocel	
62	Remwerking toegelaten door stop in te drukken	1
A	0 → remt niet bij het indrukken van de stop 1 → remt bij het indrukken van de stop	
63	Laat remmen toe alvorens te veranderen van richting (AP-CH o CH-AP)	1
A	0 → niet remmen voor de verandering van richting 1 → remmen voor de verandering van richting	
64	remtijd	5
A	1-99 → remtijd in milliseconden	
65	Remkracht	8
A	1-8 → LEVEL (1 = minimum... 8 = maximum)	
71	Positie van de motor op de poort. Indien je de draairichting van de motor verandert, zal hij automatisch de eindeloopschakelaars veranderen, zonder dat je de aansluiting van de eindeloopschakelaars moet veranderen. <u>Wel opletten: als je deze verandert moet je de spanning af- en aanzetten van het systeem.</u> 0 → de motor staat aan de linkerkant tov van de paal dichtst bij doorrit 1 → de motor staat aan de rechterkant tov van de paal dichtst bij doorrit	1
72	Eindeloopschakelaar. Als je geen eindeloopschakelaar voorziet moet je een mechanische stop voorzien. 0 → eindeloopschakelaar staat aan 1 → eindeloopschakelaar staat af of is niet geïnstalleerd	0
73	Programmatie van veiligheidsband 1, deze is geïnstalleerd aan de kant van de motor, deze is enkel actief bij het openen en zal de draairichting van de motor maar een paar seconden omdraaien. 0 → veiligheidsband 1 af of niet geïnstalleerd 1 → veiligheidsband 1 stopt en sluit wat. 2 → veiligheidsband 1 RESISTIVE type	0
74	Programmatie van veiligheidsband 2, deze is geïnstalleerd aan de tegengestelde kant van de motor of aan de poort. deze is enkel actief bij het sluiten en zal de draairichting van de motor maar een paar seconden omdraaien. 0 → veiligheidsband 2 af of niet geïnstalleerd 1 → veiligheidsband 2 stopt en opent wat 2 → veiligheidsband 2 RESISTIVE type	0
76	Programmatie van het eerste radiokanaal	0
A	0 → PP 1 → VOETGANGER 2 → OPENEN 3 → SLUITEN 4 → STOP 5 → OMGEVING 6 → OMGEVINGS PP, idem als de stap voor stap: aan-af-aan-af, maar dan voor de toestellen aangesloten bij het omgevingslicht. 7 → KNIPPEREND LICHT, de normale functie is niet mogelijk, de relais is enkel te bedienen door het eerste radiokanaal ; impulsbediening 8 → KNIPPEREND LICHT PP, de normale functie is niet mogelijk, de relais is enkel te bedienen door de radioontvanger, zoals bij de stap voor stap: telerupteur bediening	
77	Programmatie van het tweede radiokanaal	1

A	<p>0 → PP</p> <p>1 → VOETGANGER</p> <p>2 → OPENEN</p> <p>3 → SLUITEN</p> <p>4 → STOP</p> <p>5 → OMGEVING</p> <p>6 → OMGEVINGS PP, idem als de stap voor stap: aan-af-aan-af, maar dan voor de toestellen aangesloten bij het omgevingslicht</p> <p>7 → KNIPPEREND LICHT, de normale functie is niet mogelijk, de relais is enkel te bedienen door de radio-ontvanger : impulsbediening</p> <p>8 → KNIPPEREND LICHT PP, de normale functie is niet mogelijk, de relais is enkel te bedienen door de radio-ontvanger, zoals bij de stap voor stap: telerupteur bediening</p>	
78 A	<p>Programmatie uitgang voor het flinkerend licht</p> <p>0 → vaste uitgang, de electronica in het knipperlicht zorgt voor het uiteindelijke knipperen</p> <p>1 → 1Hz, de uitgang is aan en af 1 keer per seconde, het knipperlicht is ergens vast gemonteerd.</p> <p>2 → verschillend knipperlicht voor open- en toegaan. Als de poort open is de uitgang in één seconden één maal aan en één maal af geweest (1Hz). Bij het sluiten is dit 2 Hz.</p>	0
79	<p>Tijd van het omgevingslicht.</p> <p>0 → AF</p> <p>1 → aan de hand van een puls, de uitgang staat even op aan als de beweging start .</p> <p>2 → de uitgang staat aan gedurende gans de beweging.</p> <p>3-90 → het aantal seconden dat de uitgang nog aanblijft na het beëindigen van de beweging</p> <p>92-99 → Het tweede nummer van elk getal (2 of 9 dus) staat voor het aantal minuten dat de uitgang nog aan blijft na het einde van de beweging.</p>	2
80	<p>Programmatie van de ingang van de klok (ORO), het sluiten van het contact veroorzaakt een opening van de poort. Het openen van het contact zal een sluiting van de poort veroorzaken. Hierbij zijn twee configuratie's mogelijk:</p> <p>0 → wanneer de ingang van de klok gesloten is, negeert het alle ingangen</p> <p>1 → wanneer de ingang van de klok gesloten is, accepteert het alle ingangen</p>	0
90	<p>Herstellen van de standaard-instellingen</p> <p>Om de standaardinstellingen van Roger Technology te hernemen (zoals de laatste kolom in deze tabel dus), druk je op de selectieknop en op de twee ???? tesamen. Als je dit goed gedaan hebt zal het schermje de parametes LL weergeven.</p>	
n0	<p>Serienummer</p> <p>00-FF → model van de sturing</p>	
n1	<p>Serienummer</p> <p>00-99 → productiejaar</p>	
n2	<p>Serienummer</p> <p>00-52 → productieweek</p>	
n3	<p>Serienummer</p> <p>00-99 → 1° progressive nummer</p>	
n4	<p>Serienummer</p> <p>00-99 → 2° progressive nummer</p>	
n5	<p>Serienummer</p> <p>00-99 → 3° progressive nummer</p>	
n6	<p>Serienummer</p> <p>00-99 → software versie</p>	
o0	<p>Aantal gemaakte bewegingen</p> <p>00-99 → X 10.000 bewegingen</p>	
o1	<p>Aantal gemaakte bewegingen</p> <p>00-99 → X 100 bewegingen</p>	
h0	<p>Werkuren van de motor</p> <p>00-99 → X 100 uren</p>	
h1	<p>Werkuren van de motor</p> <p>00-99 → uren</p>	
d0	<p>Dagen dat de sturing aan stond</p> <p>00-99 → X 100 dagen</p>	
d1	<p>Dagen dat de sturing aan stond</p> <p>00-99 → dagen</p>	
P1	<p>Paswoord P1</p>	00

	00-99	
P2	Paswoord P2 00-99	00
P3	Paswoord P3 00-99	00
P4	Paswoord P4 00-99	00
CP	password om het paswoord te wijzigen, moet je het oude ingeven of de sturing te deblokkeren. Na het ingeven van het nieuwe paswoord selecteren we parameter CP (change password), we drukken op knop S1 (00 knippert) en finaal drukken we knop S2 en S3 tergelijktijd in. In het begin staat het paswoord op 00 00 00 00.	

AANSLUITINGSTABEL

AP – COM	Normaal open contact	OPEN INGANGSKNOP
CH – COM	Normaal open contact	GESLOTEN INGANSKNOP
PED – COM	Normaal open contact	VOETGANGERS OPENINGS-INGANG-KNOP
ORO – COM	Normaal open contact	INGANG VAN DE KLOK
ANT COM	Kern - massa	ANTENNE
PP – COM	normaal open contact	STAP VOOR STAP KNOP
ST – COM	Normaal gesloten contact	STOP KNOP
COS1 – COM	Normaal gesloten contact	VEILIGHEIDSSTRIP 1 AANSLUITING (OPENEN)
COS2 – COM	Normaal gesloten contact	VEILIGHEIDSSTRIP 2 AANSLUITING (SLUITEN)
FT1 – COM	Normaal gesloten contact	FOTOCCEL 1 AANSLUITING
FT2 – COM	Normaal gesloten contact	FOTOCCEL 2 AANSLUITING
SC – COM	24VAC MAX. 2W	OPEN POORT LICHT AANSLUITING Traag knipperen bij opengaan, snel knipperen bij sluiten, en vast brandend bij geopende poort. Dubbel knipperen als de poort gestopt is tussen de twee eindschakelaars.
24V COM	+24Vac MAX.300mA 0V MASSA	VOEDING ACCESSOIRES (bvb. Fotocellen)
AP-COM-CH	230Vac 50Hz	VOEDING MOTOR
— —		CONDENSATOR MOTOR
COR	Spanningsvrij contact 5A	Aansluiting voor het omgevingslicht
LAM	Spanningsvrij contact 1A	Aansluiting van het knippelicht
⊕F-N-	230Vac 50Hz	VOEDING STURING

FOTOCCEL AANSLUITING

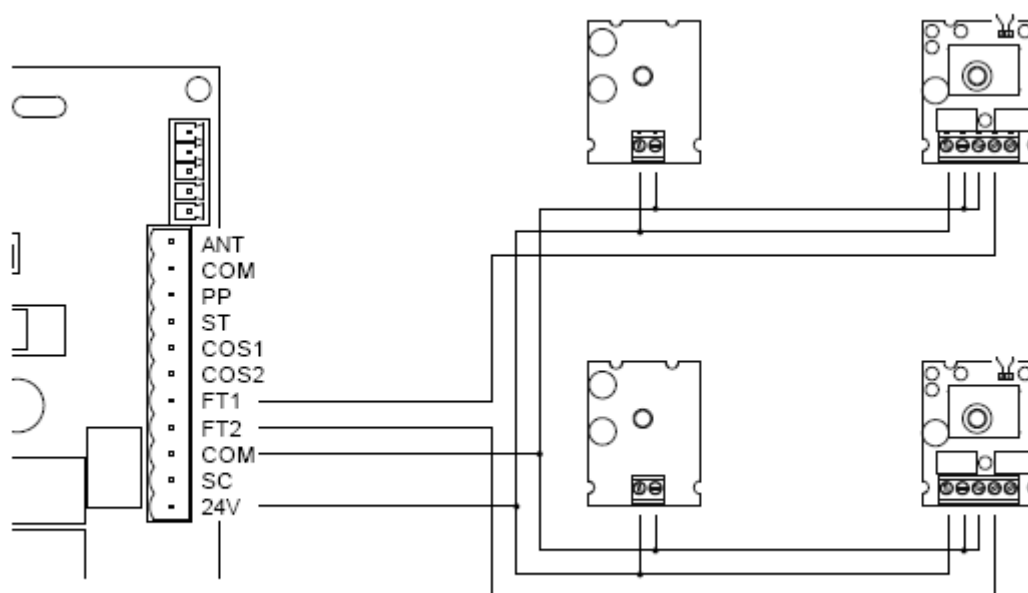

picture 4

SELECTION BUTTON

SCROLLING BUTTON

H70/100AC

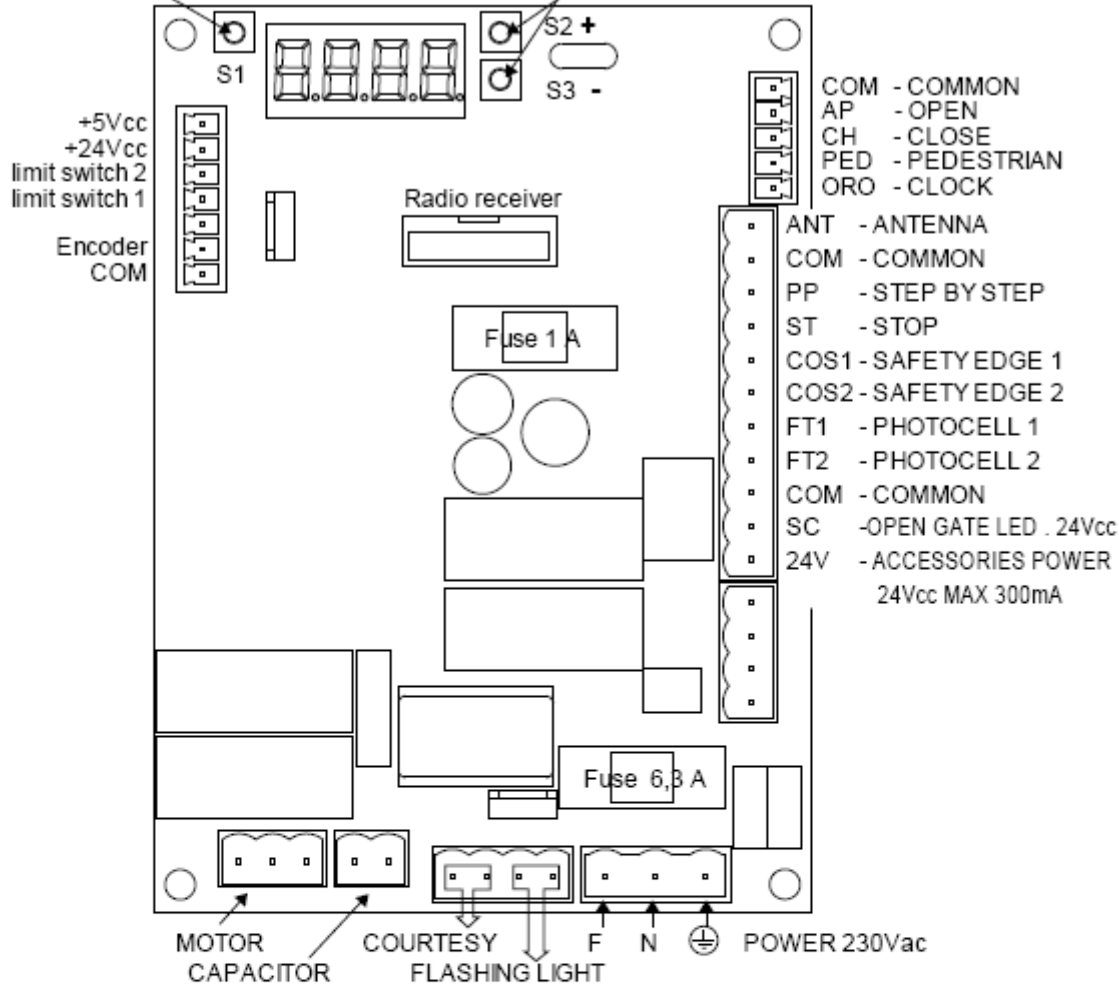

picture 5

DISPLAY INPUT

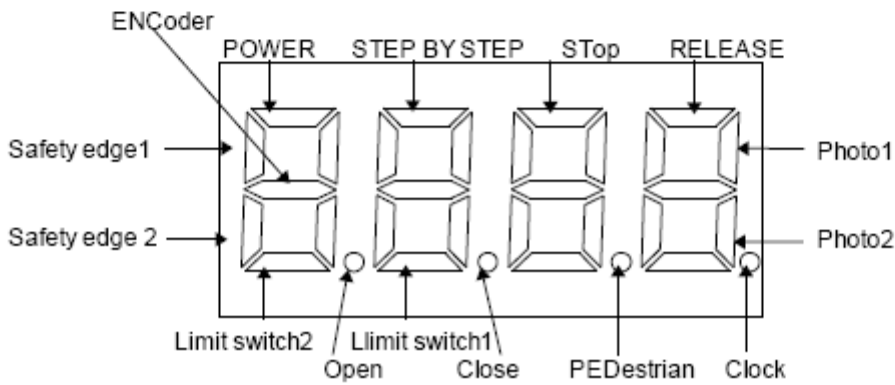

I DICHIARAZIONE DI CONFORMITA'

Il sottoscritto, rappresentante il seguente costruttore

Roger Technology

Via Botticelli 8

31020 Bonisiolo di Mogliano V.to (TV)

DICHIARA che l'apparecchiatura descritta in appresso:

Descrizione: Centrale di comando

Modello: H70/100AC - H70/101AC

È conforme alle disposizioni legislative che traspongono le seguenti direttive:

- Direttiva **89/336/CEE** (Direttiva EMC) e successivi emendamenti
- Direttiva **73/23/CEE** (Direttiva Bassa Tensione) e successivi emendamenti

E che sono state applicate tutte le norme e/o specifiche tecniche di seguito indicate

EN 61000-6-3

EN 61000-6-2

EN 60335-1

EN 60335-2-103

Ultime due cifre dell'anno in cui è affissa la marcatura **CE 07**

Luglio: Mogliano V.to

Data: 02-07-2007

Firma: 

GB DECLARATION OF CONFORMITY

The undersigned, representing the following manufacturer

Roger Technology

Via Botticelli 8

31020 Bonisiolo di Mogliano V.to (TV)

DECLARES that the equipment described below:

Description: Radio control units

Model: H70/100AC - H70/101AC

Is in conformity with the legislative provisions that transpose the following directives:

- Directive **89/336/EEC** (EMC Directive) and subsequent amendments
- Directive **73/23/EEC** (Low Voltage Directive) and subsequent amendments

And has been designed and manufactured to all the following standards or technical specifications

EN 61000-6-3

EN 61000-6-2

EN 60335-1

EN 60335-2-103

Last two figures of the year in which the **CE 07** mark was affixed

Place: Mogliano V.to

Date: 02-07-2007

Signature: 

D KONFORMITÄTSERKLÄRUNG

Der Unterzeichnende, Vertreter folgenden Herstellers

Roger Technology

Via Botticelli 8

31020 Bonisiolo di Mogliano V.to (TV)

ERKLÄRT, dass das nachfolgend beschriebene Gerät:

Beschreibung: Steuerzentrale

Modell: H70/100AC - H70/101AC

mit den gesetzlichen Bestimmungen übereinstimmt, die folgende

Richtlinien umsetzen

- Richtlinie **89/336/EWG** (EMV-Richtlinie) und darauf folgende Abänderungen
- Richtlinie **73/23/EWG** (Niederspannungsrichtlinie) und darauf folgende Abänderungen

und dass alle im Folgenden aufgeführten Normen und/oder technischen Spezifikationen eingehalten wurden

EN 61000-6-3

EN 61000-6-2

EN 60335-1

EN 60335-2-103

Die letzten beiden Ziffern des Jahres, in dem die **CE 07**-Kennzeichnung angebracht wurde

Ort: Mogliano V.to

Datum: 02-07-2007

Unterschrift: 

F DECLARATION DE CONFORMITE

Le soussigné, représentant du constructeur suivant

Roger Technology

Via Botticelli 8

31020 Bonisiolo di Mogliano V.to (TV)

DECLARE que l'équipement décrit ci-dessous:

Description: Centrale de commande

Modèle: H70/100AC - H70/101AC

Est conforme aux dispositions législatives qui répondent aux directives suivantes

- Directive **89/336/CEE** (Directive EMC) et amendements successifs
- Directive **73/23/CEE** (Directive Basse Tension) et amendements successifs

Et que toutes les normes et/ou prescriptions techniques indiquées ci-dessous ont été appliquées

EN 61000-6-3

EN 61000-6-2

EN 60335-1

EN 60335-2-103

Deux derniers chiffres de l'année où le marquage **CE 07** a été affiché

Lieu: Mogliano V.to

Date: 02-07-2007

Signature: 

P DECLARAÇÃO DE CONFORMIDADE

O abaixo assinado, representante do seguinte fabricante

Roger Technology

Via Botticelli 8

31020 Bonisiolo di Mogliano V.to (TV)

DECLARA que o aparelho aqui descrito:

Descrição: Central de comando

Modelo: H70/100AC - H70/101AC

Está em conformidade com as disposições legislativas que transpõem as seguintes diretivas

- Directiva **89/336/CEE** (Directiva EMC) e subseqüentes emendas
- Directiva **73/23/CEE** (Directiva de Baixa Tensão) e subseqüentes emendas

E que foram aplicadas todas as normas e/ou especificações técnicas indicadas a seguir

EN 61000-6-3

EN 61000-6-2

EN 60335-1

EN 60335-2-103

Últimas duas cifras do ano em que foi aposta a marcação **CE 07**

Lugar: Mogliano V.to

Data: 02-07-2007

Assinatura: 

E DECLARACION DE CONFORMIDAD

El que suscribe, en representación del siguiente constructor

Roger Technology

Via Botticelli, 8

31020 Bonisiolo di Mogliano V.to (TV)

DECLARA que el equipo descrito a continuación:

Descripción: Central de mando

Modelo: H70/100AC - H70/101AC

Es conforme a las disposiciones legislativas que transcriben las siguientes

directivas:

- Directiva **89/336/CEE** (Directiva EMC) y sucesivas modificaciones
- Directiva **73/23/CEE** (Directiva sobre Baja Tensión) y sucesivas modificaciones

y que han sido aplicadas todas las normas y/o especificaciones técnicas indicadas a continuación:

EN 61000-6-3

EN 61000-6-2

EN 60335-1

EN 60335-2-103

Últimas dos cifras del año en que se ha fijado la marca **CE 07**

Lugar: Mogliano V.to

Fecha: 02-07-2007

Firma: 

ROGER TECHNOLOGY

Via S. Botticelli 8 • 31021 Bonisiolo di Mogliano Veneto (Tv) • Italy

Tel. +39 041.5937023 • Fax. +39 041.5937024

info@rogertechnology.com • www.rogertechnology.com